



Transpallet stoccatore elettrico

LEDS 10 C

Portata 1.000 kg

La migliore soluzione..... per la vostra movimentazione!

Caratteristiche principali

- Telaio stabile e robusto, a 4 punti di appoggio, compatto e con ingombri ridotti
- Potente motore trazione AC
- Basso consumo energetico
- Grande manovrabilità con ridotto raggio di curva
- Semplice da mantenere

Gruppo comandi

- Impugnatura multifunzione con protezione mani integrata
- Modalità di marcia lenta per manovre precise in spazi ristretti
- Massima precisione anche nei piccoli spostamenti
- Sollevamento e discesa a velocità variabile
- Possibilità di spostamento a timone verticale

Equipaggiamento standard

- Impianto elettronico AC, sollevamento e discesa proporzionali
- Larga ruota di trazione in Vulkollan
- Rulli di carico in Vulkollan

Opzioni

- Batteria 24V da 180 Ah a 230 Ah
- Rulli di carico doppi in Vulkollan
- Esecuzione cella frigorifera (max. -30°C)



Specifiche tecniche Gen 2014

Caratteristiche	Modello			LEDS10C
	Tipo			Elettrico
	Operatore			A piedi
	Portata	Q	t	1,00
	Baricentro del carico	C	Mm	600
	Distanza del carico	X	mm	800
Pesi	Peso inclusa la batteria		kg	890
	Carico sugli assi (ant/post) a pieno carico		kg	895/995
	Carico sugli assi (ant/post) a carrello scarico		kg	660/230
Ruote, telaio	Gomme			Vulkollan
	Ruota trazione		mm	ø230 x 80
	Rulli carico		mm	ø85 / 78
	Ruota laterale		mm	ø125 x 50
	Carreggiata anteriore		mm	385
	Carreggiata posteriore		mm	360
Dimensioni	Sollevamento	h ₃	mm	Vedi tabella
	Altezza timone verticale	h ₁₄	mm	1260
	Altezza a forche abbassate	h ₁₃	mm	90
	Lunghezza totale	L	mm	1875
	Lunghezza alla faccia delle forche	l ₂	mm	680
	Larghezza totale	B	mm	660
	Dimensione forche	e / l	mm	190/1195
	Distanza esterno forche	b ₅	mm	580
	Distanza dal terreno al centro		mm	32
	Corridoio stivaggio per pallet 800x1200 mm	Ast	mm	2295
Raggio di sterzo	RWa	mm	1500	
Prestazioni	Velocità trazione carico/scarico		km/h	5,5
	Pendenza massima carico/scarico		%	7/12
	Freno di servizio			Rigenerativo
Motori	Motore trazione—AC		kW	1
	Motore pompa—DC		kW	1,4
	Vano batteria			Vedi doc.
	Tensione batteria / capacità nominale		V / Ah	24 / 250
	Peso batteria		kg	250
	Controllo elettronico			Inverter-AC

Specifiche e caratteristiche del prodotto soggette a variazione senza preavviso

Montanti LEDS10C

Altezza sollevamento	Ingombro chiuso	Portata alla massima altezza
mm - h ₃	mm - h ₁	(kg)
1790	1295	1000
2090	1445	1000
2490	1645	1000
2890	1845	850
3290	2045	700

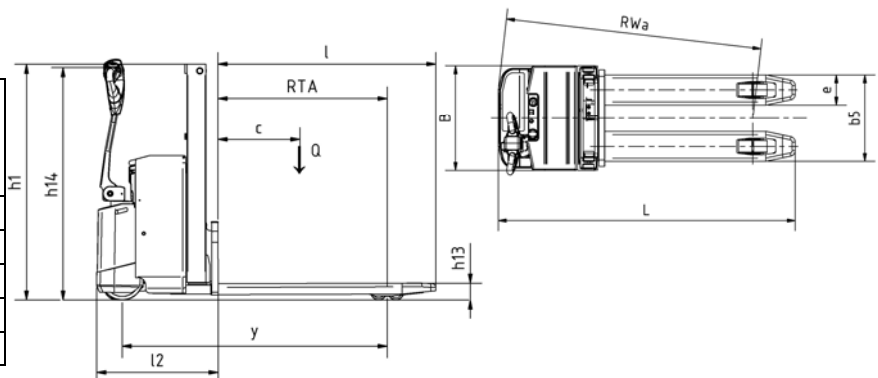

Carrelli elevatori

Filiale Italia: Via Dante Alighieri 43—20851 Lissone (MB)
Telefono: +39—039-2457140
Fax: +39—039-2457257
Web Site: <http://www.doosanocarrelli.it>

